



MSX

DIE TRANSPORTLÖSUNG FÜR FAHRZEUGE



Anssems MULTITRANSPORTER **MSX**

TIEFLADER



HOCHLADER



MULTITRANSPORTER



FAHRZEUGTRANSPORTER



KIPPER



DECKELANHÄNGER



KOFFERANHÄNGER



PFERDEANHÄNGER



BAUWAGEN



MSX, der ideale Fahrzeugtransporter

Für den Transport von Rasenmähern, kleinen Baggern oder Fahrzeugen hat Ansems die MSX-Modelle entwickelt. Diese sind für einen intensiven Einsatz geeignet und mit einem zulässigen Gesamtgewicht von 2.700 kg, 3.000 kg oder 3.500 kg erhältlich. Der MSX ist mit einem Aluminiumboden oder wasserfesten Holzboden ausgestattet und bietet zahlreiche Befestigungsmöglichkeiten. Die Auffahrrampen aus Stahl sind in Kassetten untergebracht. Ein robustes, stahlgeschweißtes und feuerverzinktes Fahrgestell sorgt für optimale Stabilität.

**ICH BENUTZE
MEINEN MSX FÜR ALLE
MEINE TRANSPORTE**



Easyfix-System

Mit den Radstoppern in Kombination mit dem easyfix Spanngurtset - für den MSX-3000 und MSX-3500 erhältlich - können Sie Fahrzeuge schnell und einfach sichern.



Ladeboden aus Aluminium



Stahl Auffahrampen von 250 cm



Zuverlässige, gut sichtbare Beleuchtung



Extrem stabiles Fahrgestell mit optimaler Bodenunterstützung



Ausschnitte zur Ladungssicherung

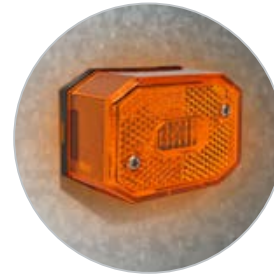

Seitenmarkierungsbeleuchtung



Sicherheitskupplung

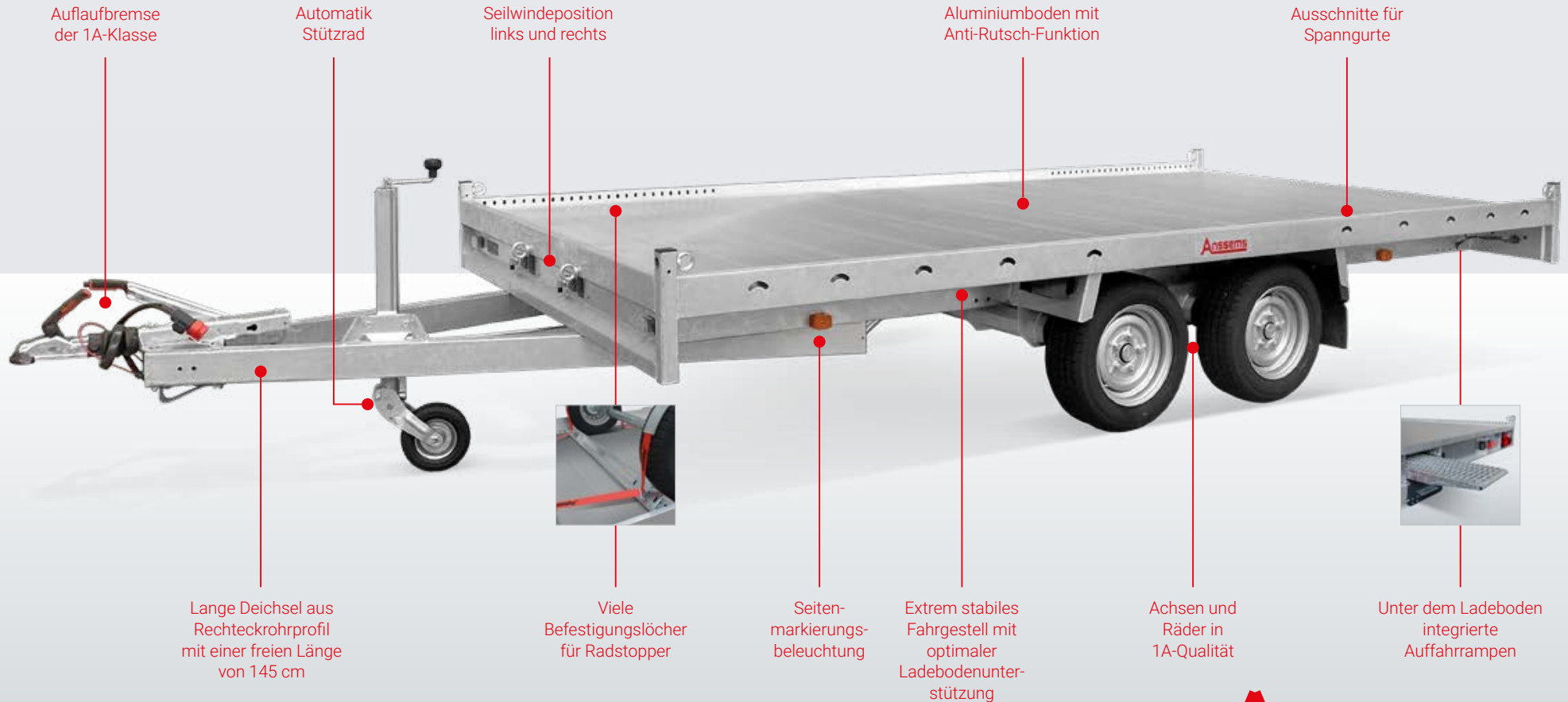

Anssems MSX-2700 Basic

Der MSX-Basic ist ein Multitransporter für den preisbewussten Käufer mit dem Komfort eines professionellen Fahrzeugtransporters. Der MSX-2700 Basic hat eine Nutzlast von 2.180 kg und ist mit einem stabilen Holzboden sowie Stahlrampen ausgestattet. Ablagekassette unter dem Boden sowie zahlreiche Befestigungsmöglichkeiten gehören zur Serienausstattung.



Mehr Möglichkeiten mit dem MSX

Mit der MSX-Serie von Anssems ist dank der großen Auswahl an Zubehör mehr möglich. Zum Beispiel bieten die Abstellstützen zusätzliche Stabilität beim Auf- und Abfahren und die Achsstoßdämpfer sorgen für einen erhöhten Fahrkomfort. Sie möchten noch mehr Flexibilität? Verwenden Sie ein MSX Vordergitter oder Aufsatzbordwände. Zusätzliche Sicherheit bietet ein Reserverad.

**ICH KANN ALLE MEINE
GROSSEN WERKZEUGE
AUF DEM MSX MITNEHMEN**





Zubehör;
Abstellstützen



Zubehör;
Achsstoßdämpfer für
zusätzlichen Fahrkomfort



Zubehör;
Seilwinde mit Stütze



Zubehör;
Vordergitter aus Stahl



Zubehör;
Aufsatzbordwände
(Höhe 36 cm)



Zubehör;
Radstopper mit
Bindemöglichkeiten



Zubehör;
LED Umrissleuchte

Auflaufbremse der
1A-Klasse

Automatik
Stützrad

Bindeaugen am
Rahmen

Ausschnitte für
Spanngurte

Multiplex-
Antirutsch Ladeboden

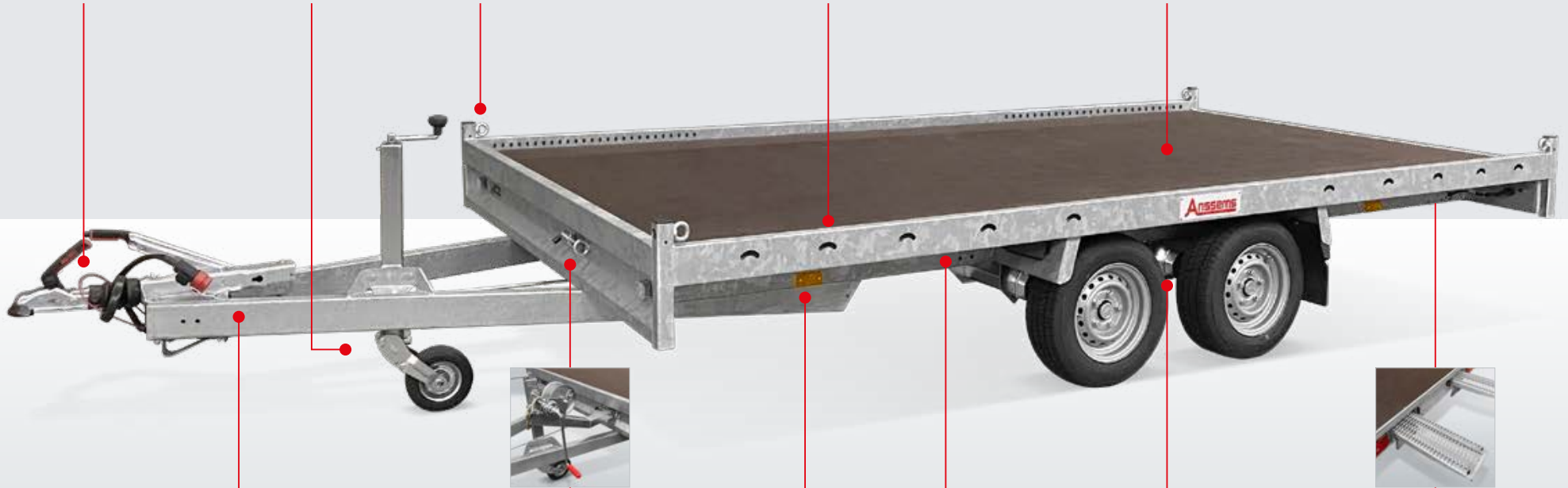

Lange Deichsel aus
Rechteckrohrprofil
mit einer freien
Länge von 145 cm



Position
der Seilwinde

Reflektoren

Extrem stabiles
Fahrgestell mit
optimaler
Ladebodenunterstützung

Achsen und
Räder in
1A-Qualität



Unterm Ladeboden
integrierte
Auffahrampen

Anssems

**NACH DER AUTOAUSSTELLUNG
KOMMEN WIR SICHER
ZUSAMMEN NACH HAUSE**

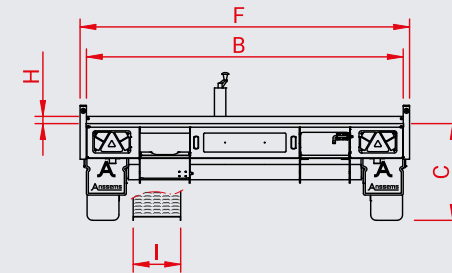
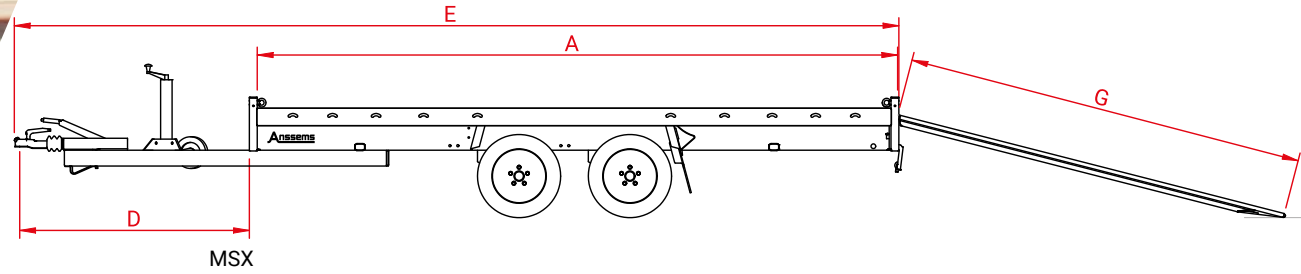

Bequemes Auf- und Abfahren

Das Auf- und Abfahren ist bei den MSX-Modellen wegen der niedrigen Ladehöhe sehr bequem. Die mitgelieferten Auffahrrampen sind im Chassis untergebracht. Praktisch! So haben Sie die Auffahrrampen immer dabei.

Modell	MSX 2700 405x200 Basic	MSX 3000 405x200	MSX 3500 405x200
Gesamtgewicht	2700 kg	3000 kg	3500 kg
Anzahl der Achsen	2	2	2
Ausführung	gebremst	gebremst	gebremst
Leergewicht	520 kg	536 kg	620 kg
Nutzlast	2180 kg	2464 kg	2880 kg
Ladebodenausführung	Holz	Aluminium	Aluminium
Kastenlänge innen (A)	405 cm	405 cm	405 cm
Kastenbreite innen (B)	200 cm	200 cm	200 cm
Ladeflächenhöhe (C)	62 cm	62 cm	64 cm
Deichsellänge (D)	145 cm	145 cm	145 cm
Gesamtlänge (E)	558 cm	558 cm	558 cm
Gesamtbreite (F)	208 cm	208 cm	208 cm
Auffahrrampenlänge (G)	250 cm	250 cm	250 cm
Bordwandhöhe (H)	4,5 cm	4,5 cm	4,5 cm
Auffahrrampenbreite (I)	30 cm	30 cm	30 cm
Reifenmaß	185/60R12	185/60R12	185/60R12

Zubehör	MSX 2700 405x200	MSX 3000 405x200	MSX 3500 405x200
Aufsatzbordwände (Höhe 36 cm)	✓	✓	✓
Reserverad mit Halter	✓	✓	✓
Abstellstützen	✓	✓	✓
Achsstoßdämpfer	✓	✓	✓
Seilwinde mit Halter	✓	✓	✓
Umrissleuchte LED	✓	✓	✓
Vordergitter (Höhe 80 cm)	✓	✓	✓
Radstopper mit Bindemöglichkeiten	✓	✓	✓
Spanngurte (Easyfix)	✓	✓	✓



Anssems

Unsere Qualität hat viele Anhänger

Die Anssems-Gruppe bietet Ihnen mit den Marken Anssems und Hulco ein komplettes Angebot für Ihre Transportlösungen. Anssems Anhänger zeichnen sich bereits seit 1977 durch ihre Zuverlässigkeit und Langlebigkeit aus. Die großzügige Serienausstattung sorgt für einen optimalen Benutzerkomfort. Die hohe Qualität wird mit Hilfe der eigenen Entwicklung, Innovation und automatisierter Produktion gewährleistet. Anssems ist aus diesem Grund führend auf dem europäischen Markt.

Besuchen Sie: www.anssems.eu

Ihr Anssems-Händler



Servicehotline: 05924 299 320
(Montag bis Freitag von 8.30 Uhr bis 17.30 Uhr)

AB2101DE-MSX



Die Anssems-Gruppe

Anssems Anhänger GmbH
Londoner Straße 15
D-48455 Bad Bentheim-Gildehaus

Anssems Aanhangwagens B.V.
Ericssonstraat 50
NL-5121 ML Rijen

Anssems Remorques Sarl
Rue Pierre Brosolette
FR-58600 Garchizy

Hulco Trailers GmbH
Wiener Straße 34
D-48455 Bad Bentheim-Gildehaus